

# FLEXNET™ ve FLEXNET™ HP BARB KONNEKTÖR



## MONTAJ TALİMATLARI

### Barb Konnektörünün Bağlanması (Boyut: 2"; 3" ve 4")

1. Kesim işlemi sırasında borunun **tamamen düz kesildiğinden** emin olunuz. (Res.1).

Boruyu konnektöre ikinci kez ve tekrar bağlarken, boru ucundan en az 1,5 cm. (5/8") kesiniz.

2. Önce metal kelepçeyi boruya takınız. (Res. 2).

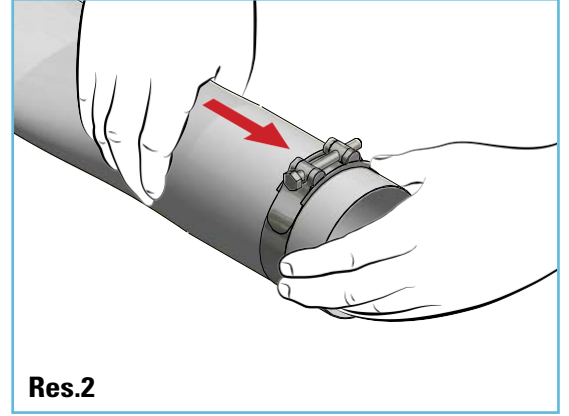
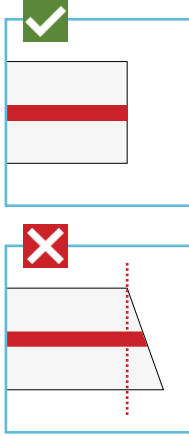
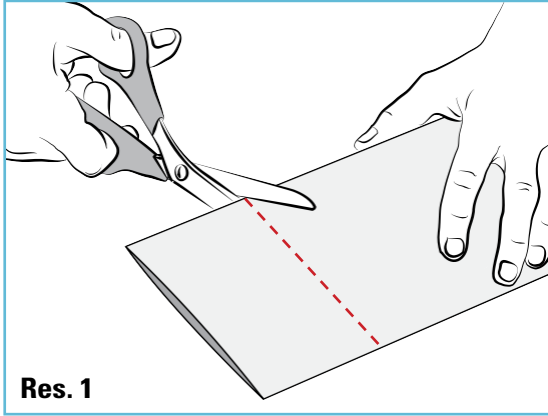

3. Borunun iç yüzeyini ıslatın, böylelikle konnektördeki lastik conta boruya yapışmaz ve boru içinde rahat hareket eder.

4. Borunun, könnektörün sonuna kadar tam girdiğinden emin olun. (Resim 3a)

5. Metal kelepçe ile konnektörün arasında **boşluk kalmadığından** emin olun. (Res. 3, 3a ve 3b).

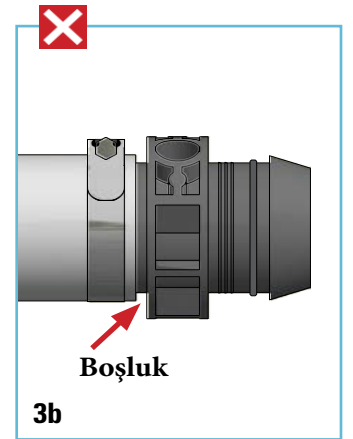
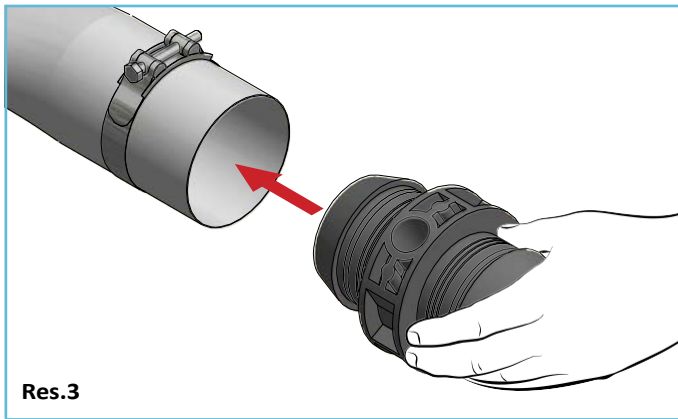

## 6. Kuvvetlice sıkın. (Res. 6).

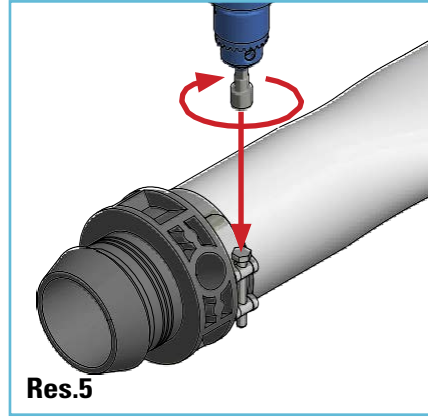

## Ekleme Parçalarına Bağlanması

### Dıştan Dişli bir Adaptörün Bağlanması

Tam izolasyon için dişlere teflon bant sarın. (Res. 7).

Adaptörü sıkmak için uygun bir boru anahtarı kullanın. (Res. 8 ve 9).

2" için Anahtar Ölçüsü : 16-40 mm \* 3" ve 4" için Anahtar Ölçüsü : 40-75 mm

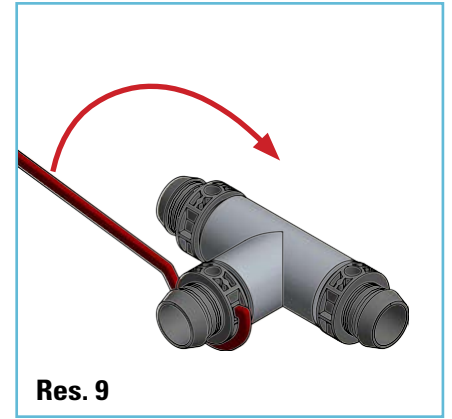
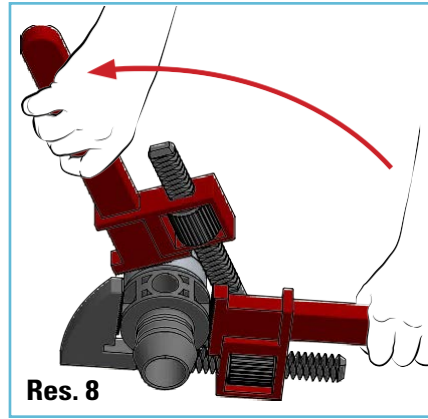
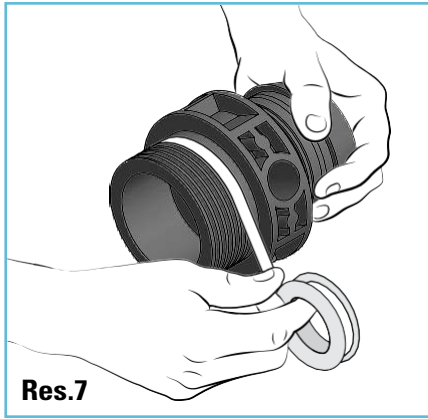

### PVC Yapıştırma Mufu Adaptörün Bağlanması

Adaptörü, PVC yapıştırıcının kullanım talimatları doğrultusunda yapıştırın. Netafim™, doğru yapıştırmanın yapıldığından emin olmak adına, yapıştırıcı sürülmeden önce bir temizlik astarı (Primer) kullanılmasını önerir.

PVC Adaptör Boyutları: \* 2" ISO Ø63/50 \* 3" ISO Ø90/75 \* 4" ISO Ø110 Erkek

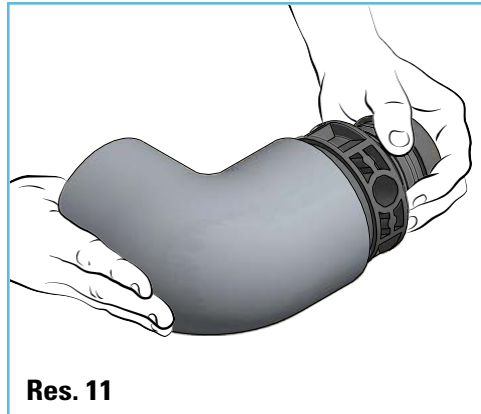
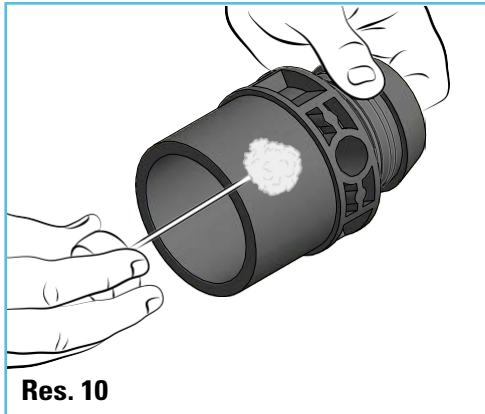

## Konnektöre 1/2" Diş Açma

1. Belirlenen noktada bir delik açmak için 18-19mm (3/4") matkap ucu kullanın. **(Res. 13)**.
2. Dişleri açmak için 1/2" BSP diş açma kılavuz ucu kullanın. **(Res. 14)**.
3. Uygun aksesuarı bağlayın (Teflon uygulayın) **(Res. 15)**.  
Gerekirse, su basıncı altında yeniden sıkın.



**Netafim Diş Açma Kılavuz Kiti : Kat. No. 45000-003162 and 45000-003185.**

**Diğer Uygun Kullanım:**

\*Konnektörlere Diş Açmak \*Hava Tahliyesi

# Barb Konnektörlerinin Bağlanması (Boyut: 6"; 8"; 10" ve 12")

1. Kesim işlemi sırasında borunun **tamamen düzgün kesildiğinden** emin olunuz.(Res.1)

Boruyu konnektöre ikinci kez ve tekrar bağlarken, boru ucundan en az 1,5 cm. (5/8") kesiniz.

2. Önce metal kelepçeyi boruya takınız.

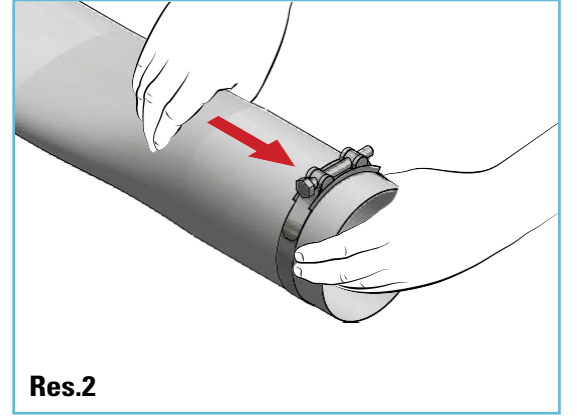
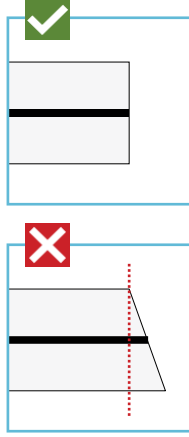
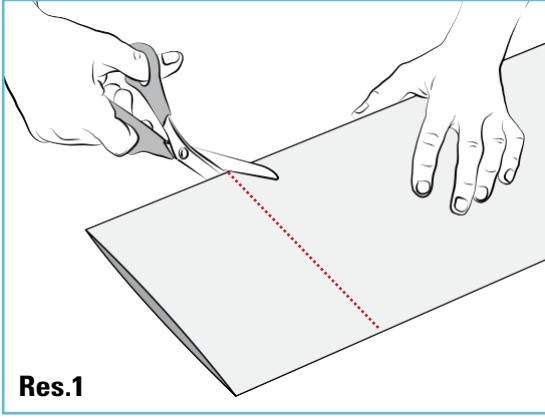

3. Konnektör üzerindeki lastik contayı kolay montaj için ıslatın ve konnektörü borunun içine yerleştirin.

4. Borunun, konnektörün sonuna kadar tam girdiğinden emin olun.

5. Metal kelepçenin, lastik contanın tam üzerinde olduğundan emin olun. (Res. 4).

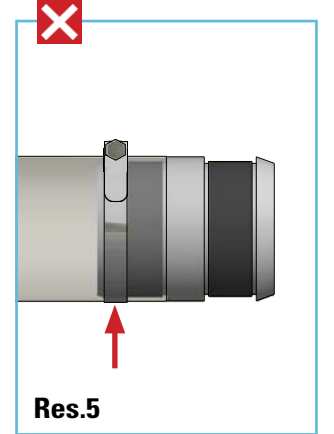
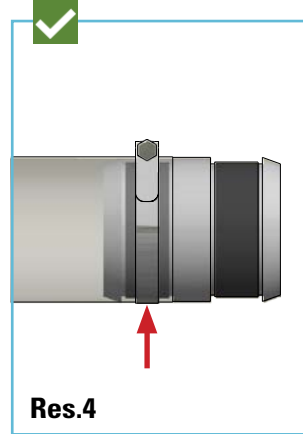
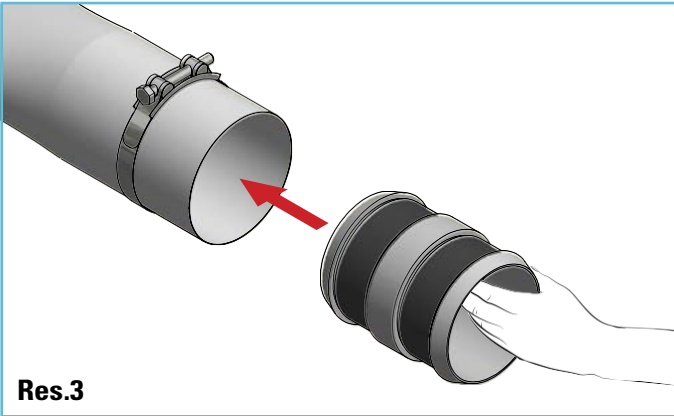

6. Kuvvetlice Sıkın (Res. 8).

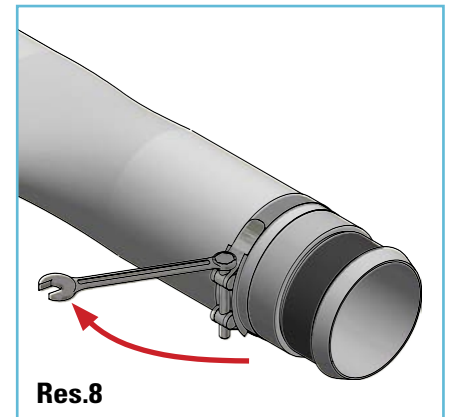
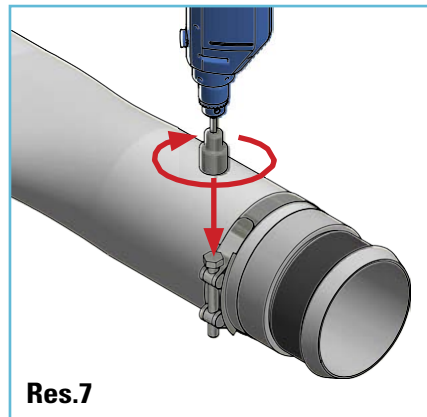

## PVC Yapıştırma Muflu Ek Parçalara Montajı

### PVC Adaptör Boyutları:

■ ASTM D-2466: 6"; 8"; 10"; 12" ■ ISO 1452: 160 mm; 200 mm; 250 mm; 315 mm.

### PVC Yapıştırma Muflu Adaptörün Montajı

Adaptörü, PVC yapıştırıcının kullanım talimatları doğrultusunda yapıştırın. (Res.9 ve 10)

Netafim™, doğru yapıştırmanın yapıldığından emin olmak adına, yapıştırıcı sürülmeden önce bir temizlik astarı (Primer) kullanılmasını önerir.

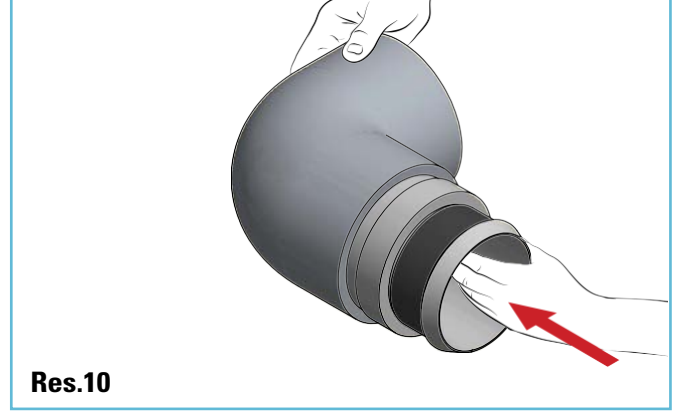
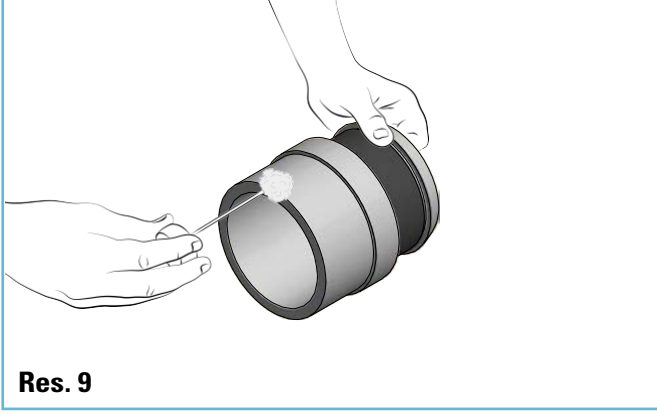

### Bağlantı Opsiyonları

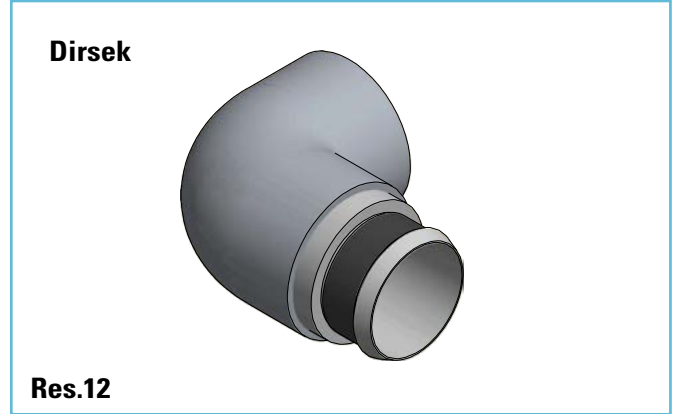
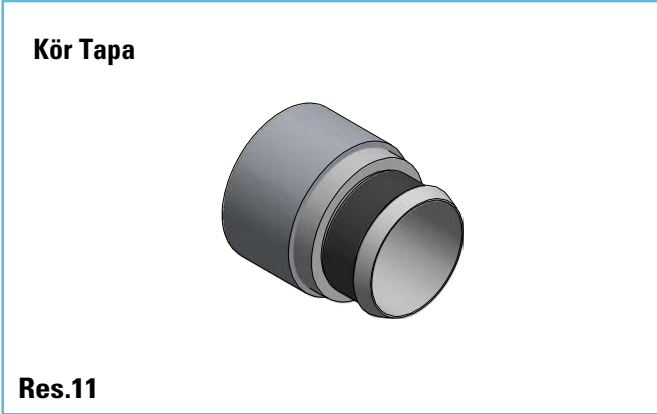

# Yüksek Basıncı Barb Konnektörünün Bağlanması (Boyut: 6"; 8")

1. Kesim işlemi sırasında borunun **tamamen düzgün kesildiğinden** emin olunuz (**Res.1**).

Boruyu konnektöre ikinci kez ve tekrar bağlarken bağlarken, boru ucundan en az 5 cm. (2") kesiniz.

2. Önce 2 adet metal kelepçeyi boruya takınız. (**Res. 2**).

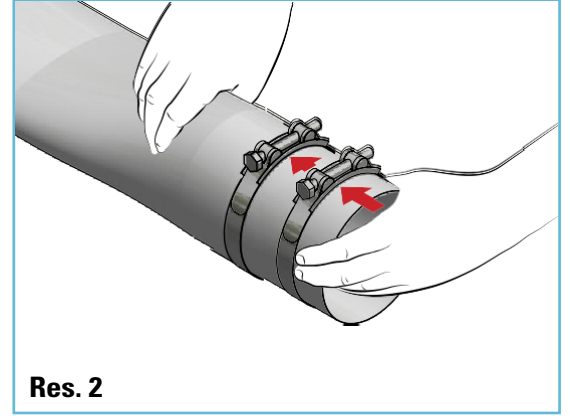
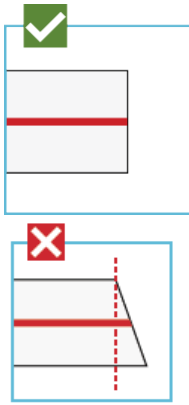
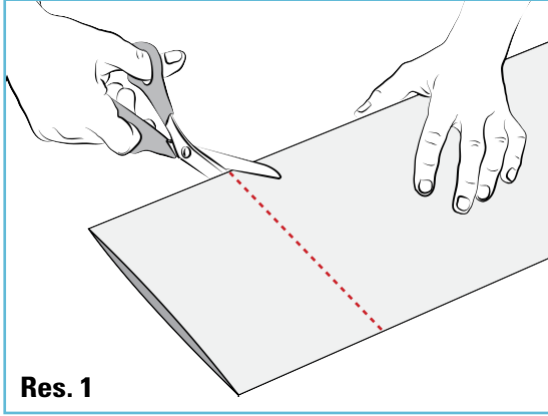

3. Konnektör üzerindeki lastik contayı kolay montaj için ıslatın ve konnektörü borunun içine yerleştirin.

4. Borunun, könnektör ortasındaki omuza kadar tam girdiğinden emin olun.

5. Metal kelepçelerden birinin lastik contanın tam üstünde, diğerini de konnektör üzerindeki yivlerin üstünde olduğundan emin olun. ( **Res. 4**).

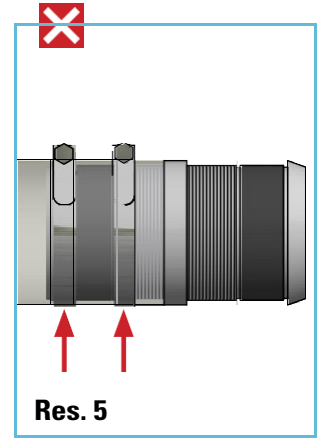
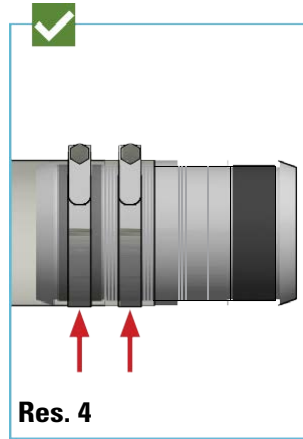
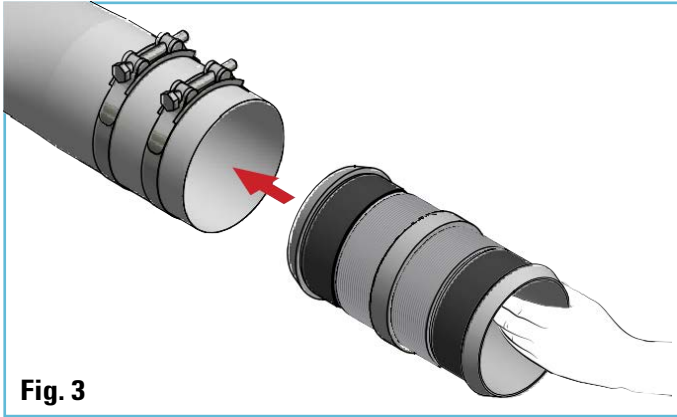

6. Her iki metal kelepçeyi de kuvvetlice sıkın (**Res. 7 ve 8**).

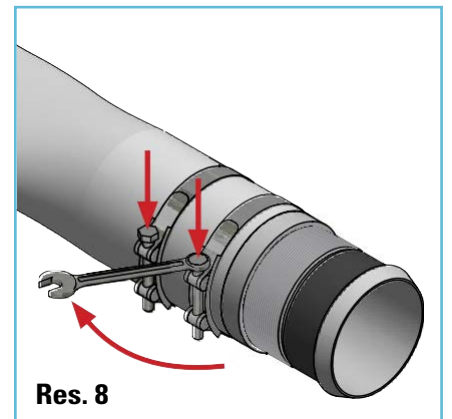
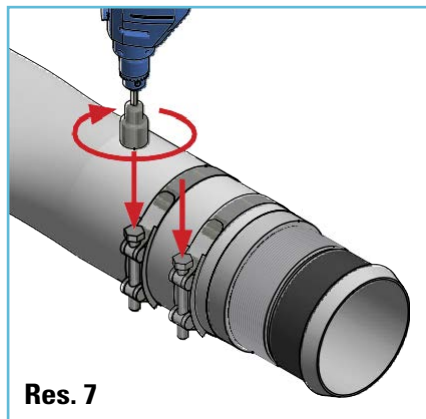

# PVC Yapıştırma Muflu Ek Parçalara Montajı

## PVC Adaptör Boyutları:

■ ASTM D-2466: 6"; 8" ■ ISO 1452: 160 mm; 200 mm.

## PVC Yapıştırma Muflu Adaptörün Montajı

Adaptörü, PVC yapıştırıcının kullanım talimatları doğrultusunda yapıştırın. (Res.9 ve 10)

Netafim™doğru yapıştırmanın yapıldığından emin olmak adına, yapıştırıcı sürülmeden önce bir temizlik astarı (Primer) kullanılmasını önerir.

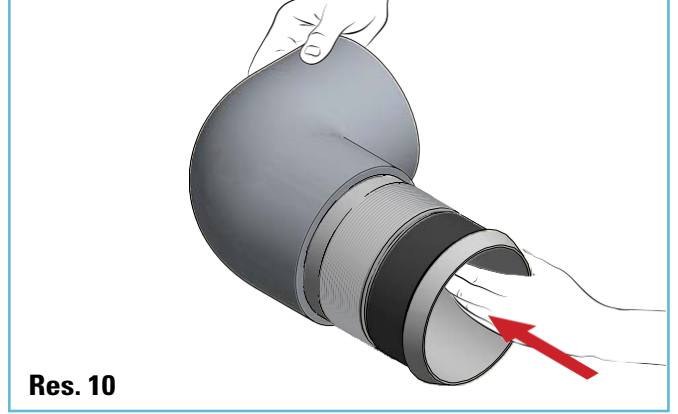
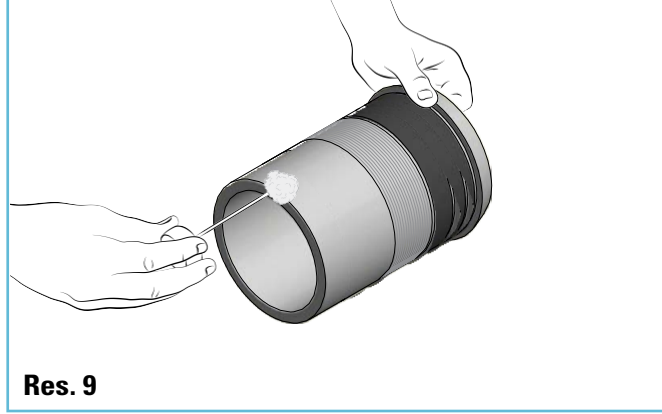

## Bağlantı Opsiyonları

